

3월 학력평가 대비
점심생운 스페셜 자료

점심생운

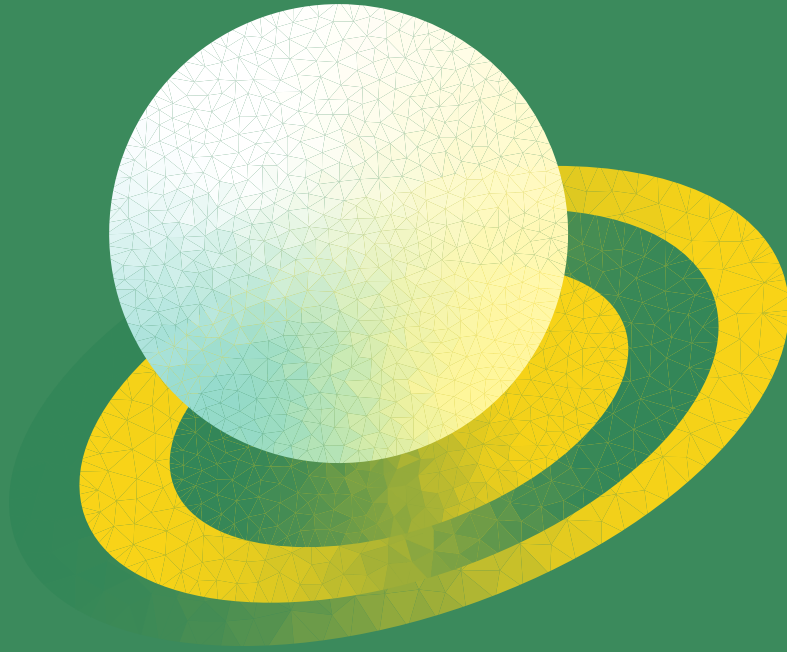

CORE REB∞TING

생활과 윤리

We'll Make Your Wish Come True

3월 학력평가 대비 점심생윤 스페셜 자료 'CORE REBOOTING'

CORE REBOOTING 출제 및 검토

김지호 (저동고)

김은미 (위례고 교사)

박준희 (경남외고 교사)

배민경 (성신여대 교육학과)

유영우 (대인고)

이현승 (울산여고)

진해인 (교육학 전공)

문인성

민예지

—

퍼 낸 일 2024년 3월 26일

퍼 낸 곳 점심생윤TM

저 자 점심생윤TM & 외부 참여진

문 의 EMAIL_ lunchethics01@gmail.com | INSTAGRAM_ @lunchethics

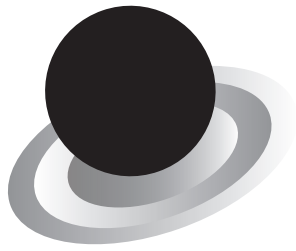

3월 학력평가 대비 점심생운 스페셜 자료

CORE REBOOTING

생활과 윤리

점심생운

이

개념을 정확하게! 선지 집중 판독 훈련

분배 정의

◎ 제시된 그림의 A와 B 중 아래의 내용이 들어가기에 적절한 곳을 적으시오.

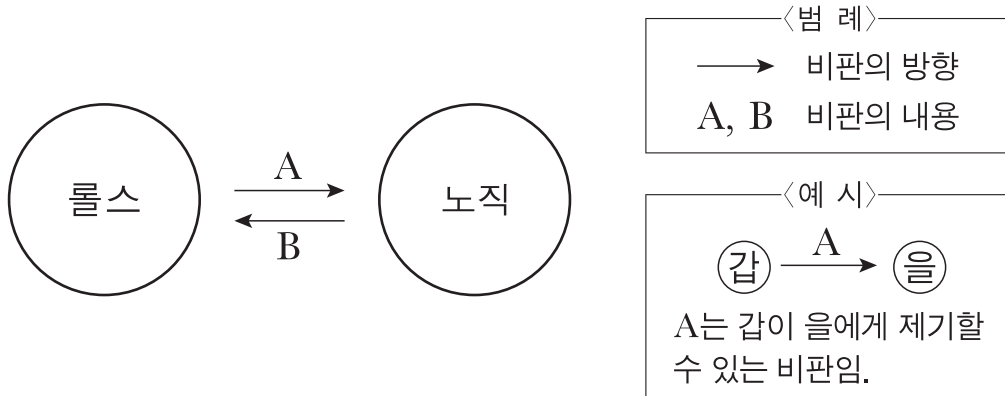

001	천부적 자질에 대한 인식은 원초적 합의에서 고려하지 않는다는 것을 간과한다.	
002	재산의 평등한 분배가 정의 원칙에 의해 허용될 수 있음을 간과한다.	
003	차등의 원칙은 자연적 운의 임의성을 처리하는 공정한 분배의 원칙임을 간과한다.	
004	가상의 원초적 입장에서 정의의 원칙이 도출됨을 간과한다.	
005	공동의 이익이 창출되는 경우에만 자연적, 사회적 여건의 우연성을 이용해야 함을 간과한다.	
006	분배의 정당성은 분배된 결과보다는 분배의 역사적 과정에 달려 있음을 간과한다.	
007	치안 유지 등의 필수적인 기능에 제한된 최소 국가만이 정당함을 간과한다.	
008	원초적 입장의 당사자는 모두에게 이익이 되는 원칙에 합의함을 간과한다.	
009	최소 수혜자에게 이익이 되지 않는 한 소득은 평등하게 분배되어야 함을 간과한다.	
010	최초의 취득이 정당했던 재화도 교정의 대상이 될 수 있음을 간과한다.	
011	소유 권리나 응분의 자격을 따질 때 과거의 상황이나 행위를 고려해야 함을 간과한다.	
012	경제적 불평등은 모두에게 이익이 되어야 정당함을 간과한다.	
013	모두에게 이익이 될 경우 경제적 불평등은 정당화될 수 있음을 간과한다.	
014	차등의 원칙에 따라 자연적 이익을 분배할 때 더 많은 이익을 정당하게 추구할 수 있음을 간과한다.	
015	천부적인 자질을 몰라야 한다는 것은 소유물에서의 정의도 모르게 된다는 것을 간과한다.	
016	최소 수혜자들에게 이익이 되는 분배라면 모든 사람들의 이익으로 이어질 수 있음을 간과한다.	

◎ 제시된 그림의 사상가가 동의할 내용으로 적절한 것을 O, X로 각각 판별하시오.

인간 사회는 분배 공동체라고 볼 수 있습니다. 분배적 정의와 관련된 모든 가치는 사회적 가치라고 봅니다. 사회적 가치는 각 공동체의 역사적이고 문화적인 소산으로 공동체 안에는 고유한 사회적 가치들이 존재합니다. 사회적 가치들은 사회적으로 공유되는 의미에 따라 고유한 영역을 갖습니다. 예를 들어, 부는 경제 영역의 권력은 정치 영역의 사회적 가치입니다. 각각의 사회적 가치들이 자신의 고유한 영역 안에 머무름으로써 다원적 평등이 실현될 때 정의로운 사회가 된다고 생각합니다. 어떤 영역에서 우월한 위치를 차지한 사람이 그 위치를 이용하여 다른 영역의 가치까지 쉽게 소유해서는 안 됩니다. 이는 서로 다른 사회적 가치는 서로 다른 원칙과 절차 그리고 서로 다른 주체에 따라 분배되어야 함을 의미합니다. 경제 활동에서 성공했다는 이유로 권력까지 장악하는 것은 정의롭지 못합니다.

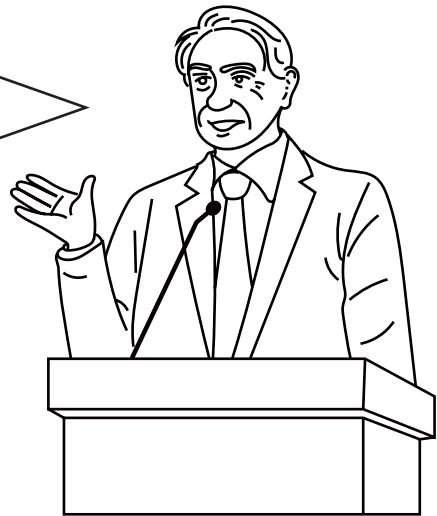

001	사회적 가치들은 서로 다른 사회에서도 보편적 의미를 갖는다.	O X
002	필요의 원칙에 의해서 분배되어야 하는 사회적 가치가 있다.	O X
003	복합 평등을 실현하기 위해 지배적 가치는 평등하게 공유되어야 한다.	O X
004	복합 평등을 실현하기 위해 각 사회적 가치의 다원성을 필수적으로 고려해야 한다.	O X
005	어떠한 분배 영역의 가치도 다른 분배영역의 가치로 전환되면 안 된다.	O X
006	정의의 세분화된 영역들을 하나의 영역으로 통합해야 한다.	O X
007	사회적 가치는 분배적 정의와 관련되는 모든 가치들을 의미한다.	O X
008	정의론은 분배의 문제가 아니라 소유의 문제를 다루어야 한다.	O X
009	가치의 사회적 의미와 무관한 기본적 재화를 공정하게 분배해야 한다.	O X
010	정의로운 사회에도 경제적 불평등이 존재할 수 있다.	O X
011	분배 영역들 간의 경계는 안정적으로 보호되어야 한다.	O X
012	상이한 사회적 가치를 상이한 기준으로 분배해야 한다.	O X
013	정의의 실현을 위해 모든 불평등을 제거해야만 한다.	O X

◎ 제시된 그림의 A~F 중 아래의 내용이 들어가기에 적절한 곳을 적으시오.
(단, 들어갈 수 있는 곳이 두 곳 이상일 시 이를 모두 적을 것)

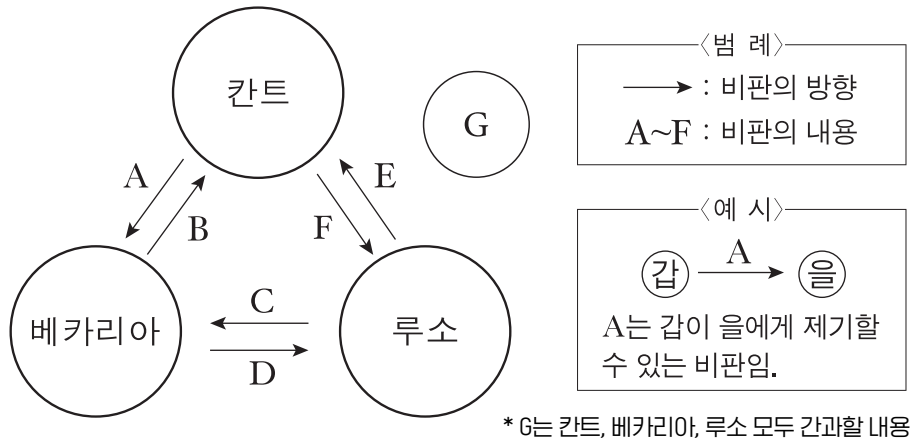

- | | | |
|-----|--|--|
| 001 | 사형은 오로지 본보기로 집행될 수 있음을 간과한다. | |
| 002 | 형벌은 범죄자에게 가해질 강도보다 지속도에 따라 부과되어야 함을 간과한다. | |
| 003 | 사형보다 우월한 형벌을 부과함으로써 시민에게 경각심을 심어야 함을 간과한다. | |
| 004 | 형벌은 사회의 이익을 위해 부과될 수 있음을 간과한다. | |
| 005 | 형벌은 범죄자를 목적으로 대우하는 것임을 간과한다. | |
| 006 | 살인자는 사형에 처하는 것이 마땅함을 간과한다. | |
| 007 | 정의의 기초가 되는 원리에 따라 부과되는 형벌은 없음을 간과한다. | |
| 008 | 형벌의 질과 양은 동해(同害) 보복법에 의해 결정됨을 간과한다. | |
| 009 | 시민 사회의 선을 위해 형벌이 부과될 수 없음을 간과한다. | |
| 010 | 일반 시민의 안전을 위해 형벌이 부과될 수 있음을 간과한다. | |
| 011 | 전쟁 상태에서 벗어나기 위해 법률을 제정하는 것임을 간과한다. | |
| 012 | 시민의 생명은 조건부적으로 보장되는 것임을 간과한다. | |
| 013 | 형벌은 범죄자가 범죄를 저질렀다는 이유만으로 부과될 수 있음을 간과한다. | |
| 014 | 국가는 사형을 집행할 권한을 갖지 못한다는 것을 간과한다. | |
| 015 | 사회 계약시 범죄자의 생명이 양도됨을 간과한다. | |
| 016 | 공적 정의를 위한 형벌은 형벌의 목적에 반하는 것임을 간과한다. | |
| 017 | 사형은 범죄자를 전혀 교화시키지 않기 때문에 부당한 형벌임을 간과한다. | |
| 018 | 살인자는 더 이상 국가의 구성원이 아님을 간과한다. | |

내가 만드는 나만의 문제 3원비판 유형

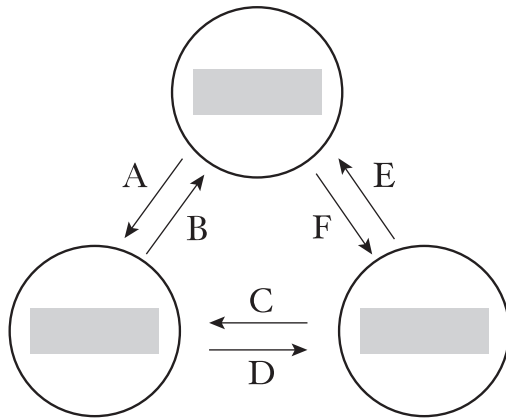

〈범례〉

→ : 비판의 방향

A~F : 비판의 내용

〈예시〉

갑 →^A 을

A는 갑이 을에게 제기할 수 있는 비판임.

자주 틀리는 선지 모아서 한번에 정리!

위의 그림을 활용해서
나만의 다양한 문제를 만들어보세요!

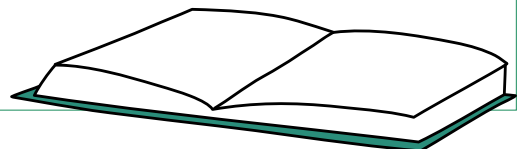

◎ 다음을 주장한 사상가로 적절한 곳에 O표 하시오.
 (단, 한 내용을 두 명 이상이 주장할 시, 이를 모두 표기할 것.) * 내용을 주장한 사상가가 없을 시 아무 표기도 하지 말 것

001	국가는 공정한 재판관과 집행관의 역할을 수행해야 한다.	홉스 로크 루소
002	국가는 국민의 생명과 재산을 자의적으로 다루면 안 된다.	홉스 로크 루소
003	국가 질서는 통치자가 절대 권력을 가져야 유지된다.	홉스 로크 루소
004	군주가 아닌 입법부가 최고 통치 권력을 가진다.	홉스 로크 루소
005	준법의 의무는 명시적 동의를 통해서만 발생한다.	홉스 로크 루소
006	통치 권력은 절대적이고 자의적인 권리이다.	홉스 로크 루소
007	국가는 합리적인 개인들의 계약의 산물이다.	홉스 로크 루소
008	국가에 양도하지 않은 시민의 권리는 보장될 수 없다.	홉스 로크 루소
009	입법부를 폐지할 수 있는 최고의 권력은 시민에게 있다.	홉스 로크 루소
010	자연 상태에서 분쟁은 공통된 자연법의 부재로 발생한다.	홉스 로크 루소
011	사회 계약의 산물인 국가는 시민에게 강제력을 행사할 수 있다.	홉스 로크 루소
012	시민은 안전과 평화를 위해 자신의 생명권을 국가에 양도한다.	홉스 로크 루소
013	국가 권력은 한 사람에게 독점되는 절대적인 권한이다.	홉스 로크 루소
014	국가의 역할은 시민들의 안전한 삶을 보장하는 것이다.	홉스 로크 루소
015	국가 권위는 시민들의 자발적인 합의에 의해 정당화된다.	홉스 로크 루소
016	국가의 명령에 복종할 시민의 의무는 자연적으로 발생된다.	홉스 로크 루소
017	국가 권력에 대한 시민의 저항은 어떤 경우에도 허용 불가하다.	홉스 로크 루소
018	국가는 인간의 평화로운 삶을 위해 만들어진 합의의 산물이다.	홉스 로크 루소
019	국가는 선한 본성을 타고난 인간을 보호하기 위한 수단이다.	홉스 로크 루소
020	국가는 시민의 안전한 삶을 보장하는 절대 권력체이다.	홉스 로크 루소
021	국가는 자연의 산물로서 인간의 도덕적 삶을 목적으로 한다.	홉스 로크 루소
022	국가는 모든 구성원의 동의에 의해 형성된다.	홉스 로크 루소
023	자연 상태에서의 인간도 자기 보존의 욕구를 지닌다.	홉스 로크 루소
024	입법권은 통치자만이 아닌 모든 구성원에게 있다.	홉스 로크 루소
025	국가 권위에 복종할 의무는 자연적으로 발생하지 않는다.	홉스 로크 루소
026	자연 상태에서 분쟁 발생 시 모든 당사자는 재판관이 된다.	홉스 로크 루소
027	정부에 신탁된 권력은 시민에 의해 철회될 수 있다.	홉스 로크 루소
028	개인은 자연 상태에서의 불의를 피하려고 계약을 맺는다.	홉스 로크 루소
029	시민은 주권자로서 동등한 자유와 권리를 지닌다.	홉스 로크 루소
030	개인의 생명과 자유는 주권을 분할해야 온전히 보장된다.	홉스 로크 루소
031	군주는 절대 권력을 지니므로 사회 계약을 파기할 수 있다.	홉스 로크 루소
032	개인과 국가는 상호 간의 이익을 전제로 사회 계약을 맺는다.	홉스 로크 루소
033	입법권은 최고 권력이지만 공공선에 의해 제한될 수 있다.	홉스 로크 루소
034	사회 계약으로 자연 상태에서의 재산권이 보장된다.	홉스 로크 루소

04

개념을 정확하게! 선지 집중 판독 훈련

시민 불복종

◎ 제시된 그림의 A~D 중 아래의 입장이 들어가기에 적절한 곳을 적으시오.

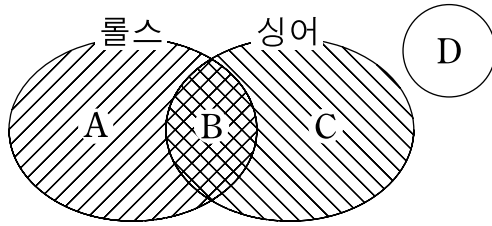

- 〈범례〉
- A : 롤스만의 입장
 - B : 롤스, 싱어의 공통 입장
 - C : 싱어만의 입장
 - D : 롤스, 싱어 모두 부정할 입장

001	시민 불복종은 법의 부당함을 다수에게 강요하는 행위이다.	
002	시민 불복종은 다수의 정의관에 의해서만 시행될 수 있다.	
003	민주적 절차로 제정된 법률도 시민 불복종의 대상이 될 수 있다.	
004	시민 불복종의 성공 가능성을 고려해야 한다.	
005	시민 불복종은 사회 정의를 실현하는 사회적 행위이다.	
006	시민 불복종은 입법 체제를 변혁시키려는 목적을 지닌다.	
007	시민 불복종이 최후의 수단으로써의 행위가 아닌 경우가 존재한다.	
008	시민 불복종은 민주 사회의 기본 원칙을 준수하며 시행되어야 한다.	
009	시민 불복종은 법의 테두리 내에서만 행해져야 한다.	
010	시민 불복종은 단일한 정의관 자체를 대상으로 행할 수 있다.	
011	시민 불복종으로 하여금 사회 기존 구조 자체를 변경할 수 있다.	
012	시민 불복종은 법에 대한 존경심을 감소시킬 수 있다.	
013	시민 불복종자들은 시민 불복종으로 부과된 법적 처벌을 거부해야만 한다.	
014	시민 불복종은 부정의에 즉각 대응하는 행위이다.	
015	시민 불복종은 공적 정의관 자체를 대상으로 행할 수 있다.	
016	다수의 의견이 반영되지 않은 법에 대해서만 시민 불복종이 정당화될 수 있다.	
017	동물의 이익 옹호 문제도 시민 불복종의 대상이 될 수 있다.	
018	시민 불복종은 행위의 목표 달성을 위해 효율적으로 계획되어야 한다.	
019	다양한 영역의 정의관에서 시민 불복종의 정당성을 찾을 수 있다.	
020	시민 불복종은 시민의 양심과 양립이 가능하다.	

내가 만드는 나만의 문제
벤다이어그램 유형

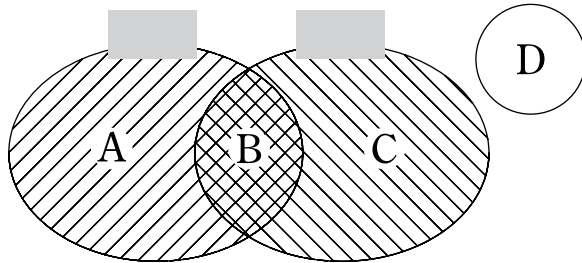

- 〈범례〉
- A: ___만의 입장
 - B: ___, ___의 공통 입장
 - C: ___만의 입장
 - D: ___, ___ 모두 부정할 입장

자주 틀리는 선지 모아서 한번에 정리!

위의 그림을 활용해서
나만의 오답정정 문제를 만들어보세요!

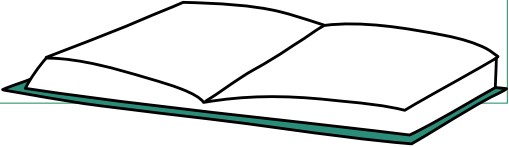

◎ 제시된 그림 A~D 중 아래의 질문이 들어갈 적절한 곳을 적으시오.

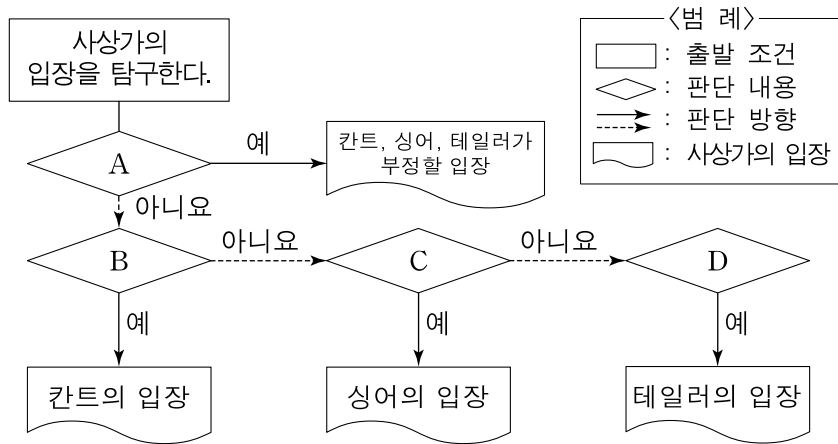

001	인간은 생명체를 해치지 않을 절대적 의무를 실현해야 하는가?	
002	다른 생명체와 달리 생명 공동체 그 자체는 내재적 가치를 지니지 못하는가?	
003	인간이 아닌 감각 없는 개체 중 도덕적 지위를 지닌 존재는 없는가?	
004	인간은 본질적으로 식물보다 우월한 존재라고 할 수 없는가?	
005	인간 외 생명체에 대한 의무는 존재하지 않는가?	
006	인간이 동물보다 본래적으로 더 우월한 것은 아닌가?	
007	내재적 가치를 가지는 비이성적 개체도 존재하는가?	
008	쾌고 감수 능력이 도덕적 행위자임을 판별하는 결정적 기준인가?	
009	인간이 생명을 가진 존재를 차별하는 것은 잘못인가?	
010	비이성적 존재를 수단으로 사용하는 것은 어떠한 경우에도 정당화될 수 없는가?	
011	동물을 이용하는 인간의 행위가 정당화될 수 있는가?	
012	쾌고 감수 능력의 여부는 어떤 생명체가 도덕적 지위를 갖는지 판단할 때 고려해야 할 대상인가?	
013	공리의 원리는 동물을 도덕적으로 고려해야 할 근거가 아닌가?	
014	유정성을 기준으로 생명체의 도덕적 지위 여부를 결정해야 하는가?	
015	인간이 아닌 생명체에 대한 해악 금지 의무는 그 생명체가 지닌 내재적 선에 근거하는가?	
016	인간보다 열등한 생명체가 존재하는가?	
017	대지 공동체 자체가 지닌 도덕적 지위를 인정해야 하는가?	
018	인간은 생명체에 끼친 해악에 대해 보상적 정의의 의무를 지니는가?	
019	파괴적 성향은 인간 자기 자신에 대한 의무와 대립하는가?	
020	쾌고 감수 능력을 지닌 동물은 도덕적 고려 대상이 속하는가?	
021	생태계 그 자체의 도덕적 지위를 인정할 필요는 없는가?	
022	개체에게 생명 공동체와 동등한 가치를 부여할 수 없는가?	
023	동물 학대가 그른 이유는 인간의 도덕성이 약화될 우려가 있기 때문인가?	
024	인간에 대해서뿐만 아니라 자연과 관련해서도 인간의 의무가 발생하는가?	
025	도덕적 행위 능력의 유무를 도덕적 고려 기준으로 삼아야 하는가?	

◎ 제시된 그림의 A~D 중 아래의 입장이 들어가기에 적절한 곳을 적으시오.

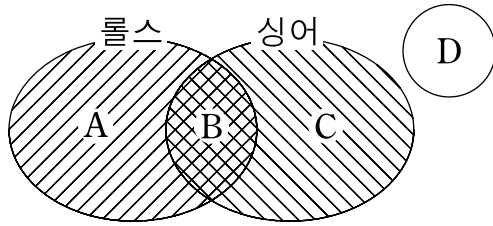

〈범례〉
 A : 롤스만의 입장
 B : 롤스, 싱어의 공통 입장
 C : 싱어만의 입장
 D : 롤스, 싱어 모두 부정할 입장

001	원조 의무 대상은 오로지 고통받는 사회뿐이다.	
002	국제 사회의 정의를 위해 모든 국가 간 자원을 평등하게 재분배해야 한다.	
003	정의의 원칙이 확립된 빈곤국은 원조 대상이 아니다.	
004	원조 결과로 생기는 선보다 원조로 발생하는 악의 크기가 작아야 한다.	
005	해외 원조를 통해 고통받는 사회의 절대 빈곤을 해결해야 한다.	
006	세계의 모든 사람이 복지에 동일한 책임을 지닌다.	
007	원조의 대상은 반드시 개인으로 국한되어야 한다.	
008	원조 대상을 선정할 때 상대적 빈곤은 고려할 필요가 없다.	
009	무법국가는 자원이 매우 부족해도 원조의 대상이 될 수 없다.	
010	원조 주체와 대상의 이익을 평등하게 고려해야 한다.	
011	원조는 인류 행복 증진을 위한 의무이다.	
012	경제적으로 부유하지 않은 나라여도 원조의 주체가 되는 경우가 있다.	
013	절대빈곤층의 처지 개선이 원조의 주된 목표는 아니다.	
014	원조 행위의 결과에 대한 불확실성이 존재하더라도 원조 의무가 사라지는 것은 아니다.	
015	국가 간 부의 평등을 실현하는 것이 원조의 궁극적 목표이다.	
016	경제적 원조만으로는 원조의 목표에 달성하지 못한다.	
017	원조의 목적은 고통받는 사회에 자유를 확립하는 것이다.	
018	원조는 빈곤에 처한 모든 사회에 행해져야 한다.	
019	원조 대상국의 정치적 상황을 고려하여 원조해야 한다.	
020	해외 원조는 자선이 아닌 당위 차원의 문제이다.	
021	원조를 하는 데 있어 명확한 차단점이 존재한다.	
022	정치적 문화의 총족 여부에 따라 원조의 대상을 선정해야 한다.	
023	경제적 여유가 있는 사람은 원조의 의무를 이행해야만 한다.	
024	원조의 근거는 공리의 원칙(이익 평등 고려의 원칙)이다.	
026	원조를 통한 사회 제도의 개선은 원조의 바람직한 효과이다.	
027	원조는 인류 복지 증진을 위해 필요하다.	
025	원조는 원조 주체가 마땅히 해야 하는 보편적 의무이다.	
028	원조는 원조 대상뿐만 아니라 원조 주체의 이익도 고려해야 한다.	



01 | 분배 정의 (1) [롤스VS노직]

01. A 02. A 03. A 04. A 05. A
06. B 07. B 08. A 09. A 10. B
11. B 12. A 13. A 14. A 15. B
16. A

01 | 분배 정의 (2) [알처]

01. X 02. O 03. X 04. O 05. O
06. X 07. O 08. X 09. X 10. O
11. O 12. O 13. X

06 | 해외 원조론

01. A 02. D 03. A 04. C 05. C
06. D 07. D 08. B 09. B 10. C
11. C 12. B 13. A 14. C 15. D
16. B 17. A 18. D 19. B 20. B
21. A 22. A 23. C 24. C 25. B
26. C 27. B 28. C 29. B 30. A
31. A 32. A 33. D 34. B 35. B
36. D 37. C 38. B 39. D 40. B
41. C 42. B 43. A 44. B 45. D
46. A 47. B 48. C 49. C

02 | 형벌론

01. G 02. BD 03. BD 04. BE 05. AF
06. AC 07. G 08. AF 09. AF 10. BE
11. DF 12. AC 13. AF 14. BD 15. CE
16. G 17. BD 18. CE

03 | 사회 계약론

가독성이 안좋아 다른 파일로 대체하여 업로드
하였습니다. 확인 바랍니다 :)

04 | 시민 불복종

01. D 02. A 03. B 04. B 05. B
06. D 07. D 08. B 09. D 10. A
11. C 12. B 13. D 14. D 15. C
16. C 17. D 18. B 19. C 20. B

05 | 환경 윤리

01. A 02. D 03. C 04. D 05. B
06. D 07. D 08. A 09. D 10. A
11. D 12. C 13. D 14. C 15. D
16. C 17. A 18. D 19. B 20. D
21. D 22. D 23. B 24. D 25. B
26. D 27. D 28. D 29. D 30. A
31. C 32. B 33. B 34. C 35. B

MEMO

오타 및 오류 제보 : (이메일) lunchethics01@gmail.com
(인스타그램) @lunchethics

3월 학력평가 대비 점심생운 스페셜 자료

CORE REBOOTING

생활과 윤리

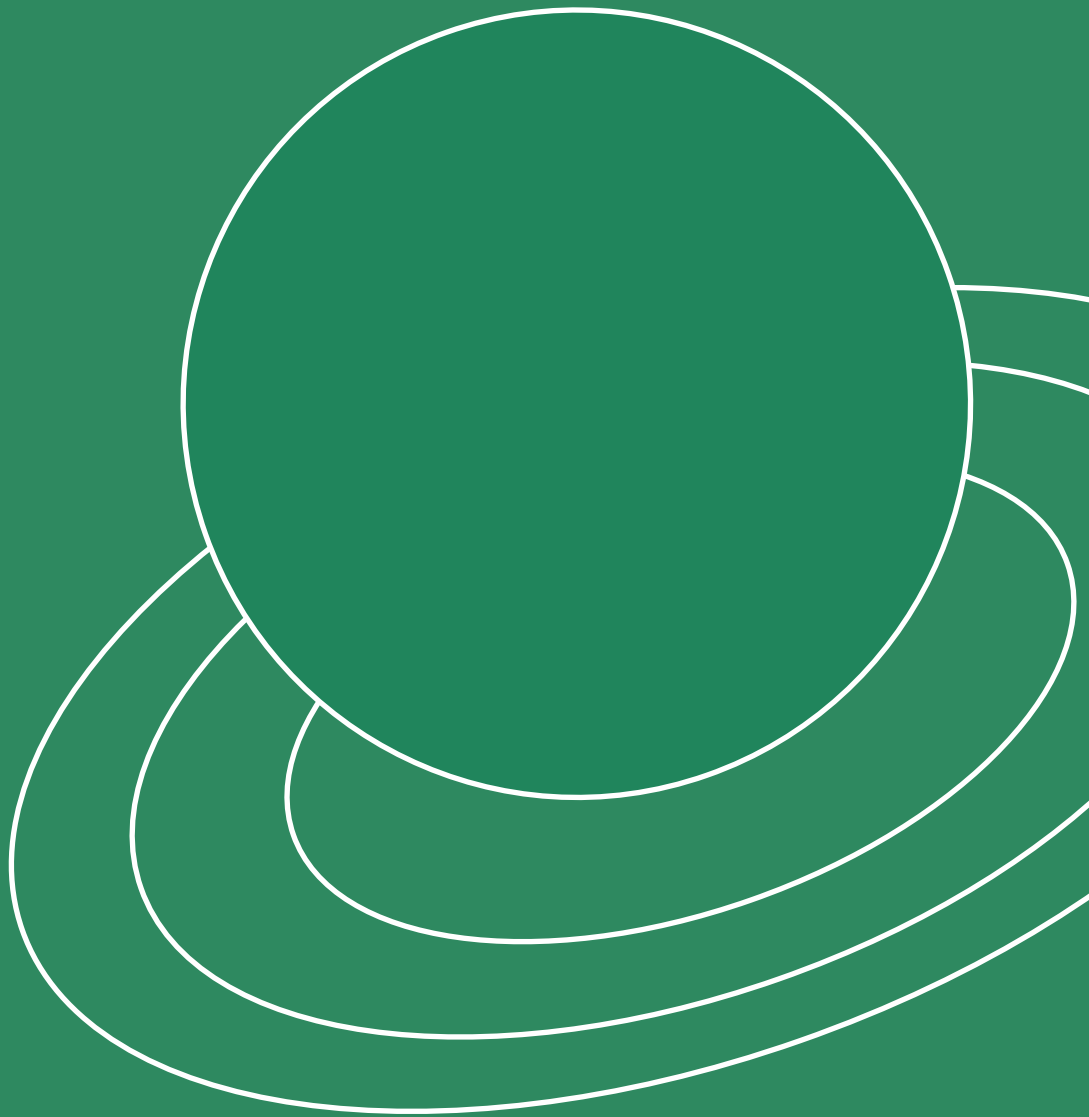

점심생운

CORE REBOOTING, 코어 리부팅은 점심생운™ 콘텐츠의 이름입니다.
점심생운은 질 좋은 자료를 무료로 배포함에 있어 교육평등의 가치를 실현하는 비영리단체입니다.
본 자료의 저작권은 점심생운™에 있습니다.
내용의 일부 혹은 전체를 무단으로 게시·가공·판매할 수 없습니다.